

ระบบสารสนเทศสถานศึกษาเอกชนและการบริหารจัดการเงินอุดหนุน (PSIS)

ความเป็นมา

ในปี 2547 กระทรวงศึกษาธิการได้มีนโยบายในการเก็บรวบรวมข้อมูลโรงเรียน ครู และนักเรียน เป็นรายบุคคล เพื่อใช้ในการจัดทำฐานข้อมูลกลางระดับกระทรวง จึงมอบหมายให้หน่วยงานทุกสังกัดที่มีสถานศึกษาคำเนินการเก็บรวบรวมและจัดส่งศูนย์เทคโนโลยีสารสนเทศและการสื่อสาร สป. ซึ่งรายการข้อมูลที่กระทรวงศึกษาธิการกำหนดมีเป็นจำนวนมาก สข. จึงได้พัฒนาระบบเพื่อใช้ในการเก็บรวบรวมข้อมูลขึ้น คือ ระบบสารสนเทศสถานศึกษาเอกชน (PSI47) และในขณะเดียวกัน สข. จำเป็นต้องดำเนินการเก็บรวบรวมข้อมูลเพื่อใช้ในการบริหารจัดการเงินอุดหนุนรายหัวนักเรียน จึงได้พัฒนาระบบการขอรับเงินอุดหนุนรายหัวนักเรียน (SP47) และปรับปรุงเป็น (SP48) ในเวลาต่อมา ซึ่งจากการวิเคราะห์รายการข้อมูลของระบบทั้ง 2 มีความใกล้เคียงและซ้ำซ้อนกัน สข. จึงได้ทำการพัฒนาระบบสารสนเทศสถานศึกษาและการบริหารจัดการเงินอุดหนุน (PSIS) ขึ้น เพื่อลดความซ้ำซ้อนในการดำเนินงานจัดทำข้อมูลทั้งในส่วน of โรงเรียนสำนักงานเขตพื้นที่การศึกษา และ สข.

วัตถุประสงค์

ในการพัฒนาระบบสารสนเทศสถานศึกษาและการบริหารจัดการเงินอุดหนุน (PSIS) มีวัตถุประสงค์เพื่อใช้เป็นเครื่องมือในการเก็บรวบรวมข้อมูลโรงเรียน ครู/บุคลากร และนักเรียน ในโรงเรียนเอกชนในระบบ สำหรับใช้ในการบริหารจัดการเงินอุดหนุนรายหัวนักเรียน และเป็นข้อมูลสำหรับการส่งเสริมด้านต่าง ๆ เช่น การดำเนินงานนโยบายเรียนฟรี 15 ปีอย่างมีคุณภาพ ด้านสวัสดิการต่าง ๆ ของครู/บุคลากร การพัฒนาคุณภาพครู/บุคลากร เป็นต้น

ลักษณะของระบบงาน

ระบบสารสนเทศสถานศึกษาและการบริหารจัดการเงินอุดหนุน (PSIS) มีลักษณะการทำงานดังนี้

1. ระบบงานมีฐานข้อมูลกลาง อยู่ที่ สข. เพื่อใช้รวบรวมข้อมูลของโรงเรียนเอกชนในระบบทั่วประเทศ
2. ทำงานผ่านเครือข่ายอินเทอร์เน็ต (Web Application) ซึ่งมีความสะดวกสามารถทำงานได้ทุกที่ทุกเวลา (ไม่จำเป็นต้องมีการติดตั้งระบบ)
2. สามารถทำงานได้ 2 ลักษณะ คือ Online และ Offline (กรณีจำเป็น) ซึ่งขึ้นอยู่กับสภาพความพร้อมของโรงเรียน

ขั้นตอนการทำงาน

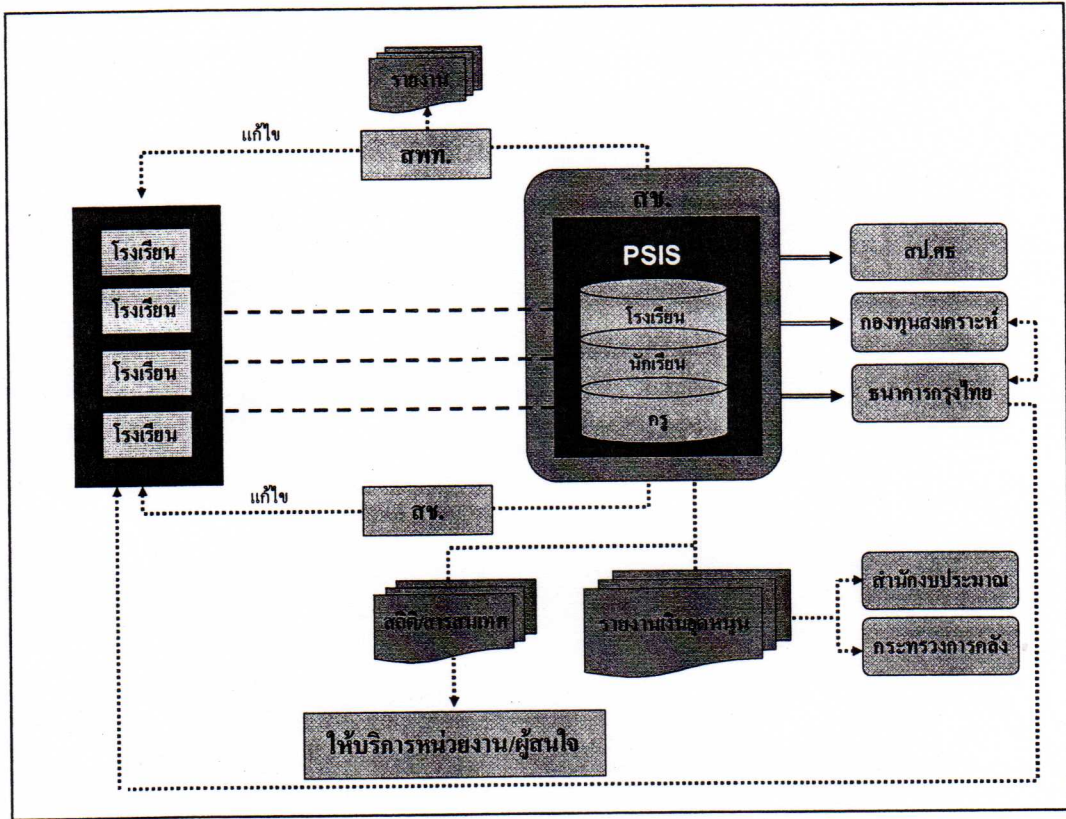

1. โรงเรียนเอกชนในระบบบันทึกข้อมูล โรงเรียน ครู/บุคลากร และนักเรียนผ่านระบบ PSIS
2. สข/สพท. ตรวจสอบความถูกต้องของข้อมูลโรงเรียน ครู/บุคลากร และนักเรียน หากพบข้อผิดพลาด เจ้าหน้าที่แจ้งให้โรงเรียนแก้ไข
3. เมื่อข้อมูลถูกต้องสมบูรณ์โรงเรียนจัดทำรายงาน (แบบ อน. ต่าง ๆ /แบบรายงานสถิติ นักเรียน/นักศึกษา) ส่งหน่วยงานต้นสังกัด
4. สำนักงานเขตพื้นที่การศึกษา สามารถจัดทำรายงานสรุปต่าง ๆ ทั้งในส่วนของการบริหารจัดการเงินอุดหนุน และสถิติการศึกษาเอกชน
5. สข. สามารถจัดทำรายงานสรุปต่าง ๆ ทั้งในส่วนของการบริหารจัดการเงินอุดหนุน และสถิติการศึกษาเอกชน
6. ข้อมูลจากระบบ PSIS สามารถให้บริการแก่หน่วยงานทั้งภาครัฐและเอกชน ที่เกี่ยวข้องกับการจัดการศึกษาเอกชน เช่น สำนักงานปลัดกระทรวงศึกษาธิการ สำนักงานประมาณ กระทรวงการคลัง กองทุนสงเคราะห์ และ ธนาคารกรุงไทย เป็นต้น
7. ประมวลผลเป็นสถิติในภาพรวมสำหรับให้บริการแก่หน่วยงานและผู้สนใจทั่วไป

ประโยชน์ที่ได้รับ

ด้านข้อมูล

- ข้อมูลจากระบบ PSIS ไม่มีความซ้ำซ้อน มีความถูกต้อง ทันสมัย สามารถเรียกใช้ได้ตลอดเวลา
- หน่วยงานต่าง ๆ ใช้ฐานข้อมูลเดียวกัน มีความถูกต้อง/ตรงกัน ทำให้ข้อมูลน่าเชื่อถือ
- หน่วยงานที่เกี่ยวข้องต่าง ๆ สามารถขอใช้บริการข้อมูลเพื่อการส่งเสริมสนับสนุนการจัดการศึกษาเอกชนได้อย่างรวดเร็ว ทันต่อความต้องการ

ความสะดวก

- ทำงานได้ทุกที่ทุกเวลา
- หากมีการปรับเปลี่ยนอัตราการอุดหนุนต่าง ๆ ในอนาคตสามารถทำได้ง่าย (ปรับเปลี่ยนที่เครื่องแม่ข่ายเท่านั้น)
- ไม่ต้องมีการนำระบบไปลงที่เครื่องของโรงเรียน (กรณีใช้ Online)
- สช./สพท. สามารถตรวจสอบข้อมูลได้ตลอดเวลา

หน่วยงานที่เกี่ยวข้อง

- สำนักงบประมาณ/กระทรวงการคลัง สามารถขอใช้บริการในการตรวจสอบข้อมูลการอุดหนุนต่าง ๆ จากระบบ PSIS ซึ่งเป็นการสร้างความน่าเชื่อถือ/โปร่งใสในการดำเนินงานของทั้งในส่วนของโรงเรียน และ สช.
- กระทรวงศึกษาธิการ มีฐานข้อมูลกลางในภาพรวมของทุกสังกัด เพื่อใช้ในการกำหนดนโยบายต่าง ๆ ให้กับโรงเรียนภาครัฐและเอกชน
- กองทุนสงเคราะห์ สามารถขอใช้บริการข้อมูลจากระบบ PSIS เพื่อใช้ในการบริหารจัดการ และตรวจสอบความถูกต้องกับธนาคารกรุงไทย
- ธนาคารกรุงไทย สามารถขอใช้บริการข้อมูลจากระบบ PSIS ในการดำเนินงานเรื่องการส่งเงินสมทบ 3%

แผนการดำเนินงาน

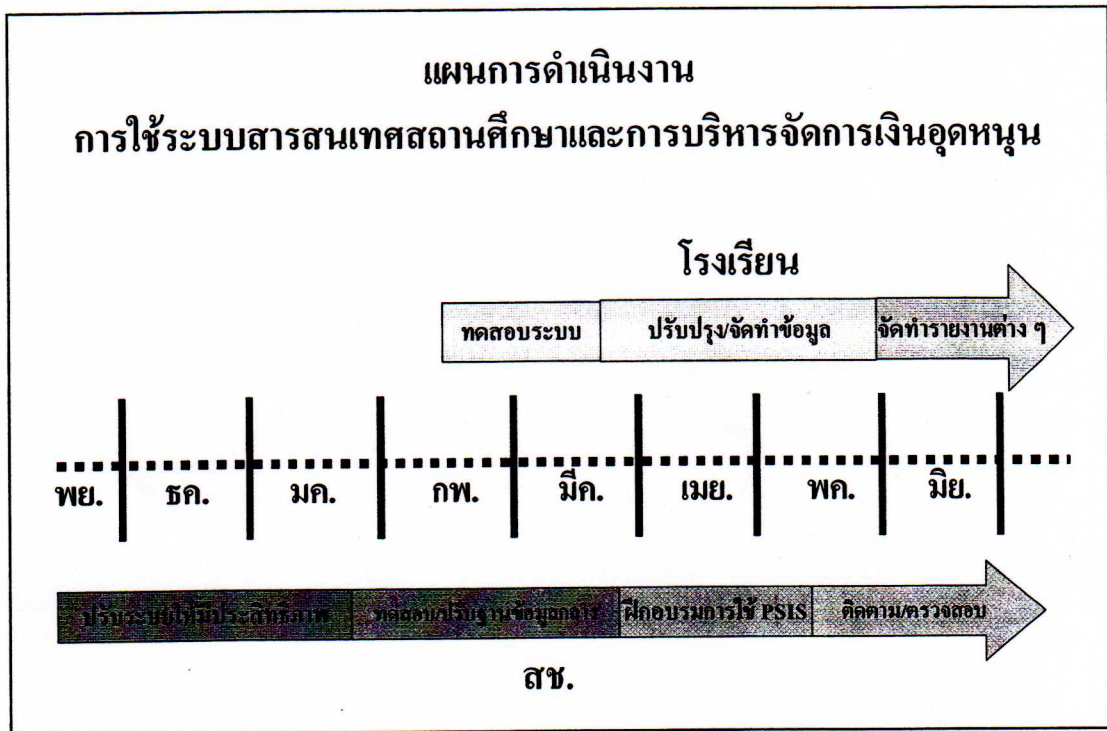

สช.

1. สช. ดำเนินการจัดหาครุภัณฑ์และปรับปรุงระบบให้มีประสิทธิภาพ
2. ทำการทดสอบระบบ และปรับปรุงฐานข้อมูลกลาง โรงเรียนสามารถส่งข้อมูลจากระบบ SP48 หรือ PSI47 ซึ่งเป็นข้อมูลล่าสุดมายัง สช. ได้ภายในเดือนมีนาคม ทาง e-mail ที่ <http://psis@opec.go.th>
3. ดำเนินการฝึกอบรมการใช้ระบบ PSIS ให้แก่โรงเรียนและเจ้าหน้าที่เขตพื้นที่การศึกษาทั่วประเทศ ระหว่างวันที่ 30 มีนาคม ถึง 10 พฤษภาคม ดังนั้น โรงเรียนที่ได้รับการฝึกอบรมสามารถดำเนินการบันทึกข้อมูล/ปรับปรุงแก้ไขได้ทันทีหลังจากได้รับการอบรม
4. สช. และ สพท ติดตามการดำเนินงานของโรงเรียนผ่านระบบ PSIS กรณีมีปัญหาจะได้ปรับปรุงแก้ไข

โรงเรียน

1. สช. เชิญโรงเรียนเพื่อทำการทดสอบระบบและความถูกต้องต่าง ๆ ระหว่างกลางเดือนกุมภาพันธ์ ถึง กลางเดือนมีนาคม จำนวน 22 โรงเรียน
2. โรงเรียนที่ได้รับการฝึกอบรมสามารถดำเนินการบันทึกข้อมูล/ปรับปรุงแก้ไขข้อมูลในระบบ
3. โรงเรียนที่ทำการบันทึกข้อมูล/ปรับปรุงแก้ไขเสร็จสมบูรณ์ สามารถจัดทำรายงานอุดหนุนต่าง ๆ ได้ทันที